

# EQUIPOS BOOSTER SYSTEM

Dúplex vertical sin tanque  
Rango de operación  
Rango de operación:  
44-600 GPM @ 80-160 PSI



\* Imagen representativa

Sistemas de presión constante y velocidad variable, los cuales se producen con los más altos estándares de calidad en la industria del bombeo.

Se basa en un módulo de control principal, el cual cuenta con un controlador *PID* (Proporcional Integral Derivativo), lo que permite controlar de uno hasta cuatro variadores de frecuencia de manera secuenciada, por lo que en el caso de requerir una o varias bombas auxiliares debido a alguna caída de presión, el sistema es capaz de hacer funcionar las bombas necesarias de manera alternada y/o simultánea sin dejar de controlar la presión de la red.

## CARACTERÍSTICAS DEL EQUIPO

- ▶ Bombas verticales multietapas
- ▶ Base de acero de lámina ASME-A36
- ▶ Cabezal de succión y descarga bridado y soportado ASTM-A36
- ▶ Conexiones hidráulicas de succión y descarga
- ▶ Línea de prueba de Ø1" roscada ANSI 150
- ▶ Tablero de control Barmesa
- ▶ Transductor de presión 4-20 mA
- ▶ Manómetro con glicerina de Ø4"
- ▶ Válvula de aguja para estabilizar la presión ANSI 150

## FUNCIONES INTEGRADAS

- ▶ Alternado por ciclo
- ▶ Modo reposo

- ▶ Llenado lento de tubería (opcional)
- ▶ Alternado por tiempo de 0-999 horas
- ▶ Bloqueo de bomba automático (modo Fuera)
- ▶ Salto de bomba (en caso de falla)
- ▶ Activación de segundo *Setpoint* (opcional)

## PROTECCIONES

- ▶ Por falla de fases
- ▶ Por sobrecarga
- ▶ Por cortocircuito
- ▶ Por subcarga
- ▶ Por falla de transductor de presión
- ▶ Por cisterna vacía
- ▶ Por baja y alta presión (ajustable)
- ▶ Por tubería rota
- ▶ Por congelamiento
- ▶ Por inactividad
- ▶ Por contraseña (4 dígitos)
- ▶ De pantalla LCD

## MONITOREO

- ▶ Fecha y hora
- ▶ Presión de regulación en PSI
- ▶ Presión actual en PSI
- ▶ Estado del módulo AUTO/OFF
- ▶ Porcentaje de operación de bomba
- ▶ Bombas habilitadas
- ▶ Alarmas y/o fallas activas
- ▶ Horas de operación totales por bomba
- ▶ Historial de eventos y fallos

## COMUNICACIÓN REMOTA

*Modbus* RTU (RS-485, 3 hilos)

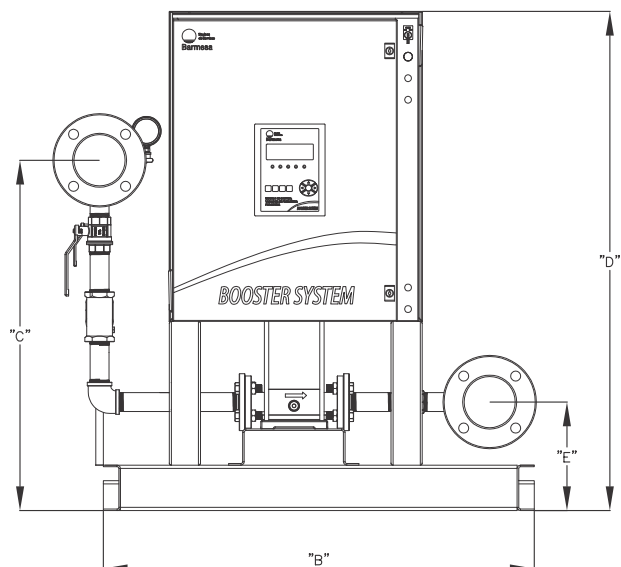
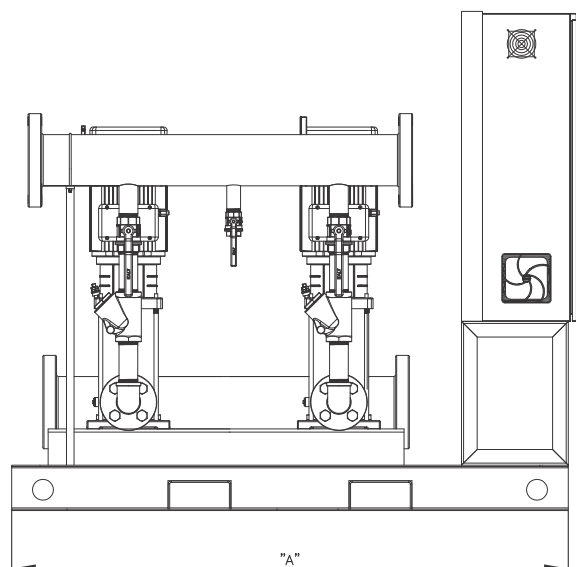

MODELO	HP	BOMBA	FLUJO (GPM)	Ø DESC.	PRESIÓN (PSI)	VOLTAJE	RPM	DIMENSIONES (cm)					PESO (kg)
								A	B	C	D	E	
EBS-04X1-04DV130LV-2P	4	HMV22-80-403	44	3"	130	230/460	3500	114	127	73	122	24	399
EBS-5.5X1-5.5DV90LV-2P	5.5	HMV45-40-553	90	3"	90	230/460	3500	114	127	68	122	25	425
EBS-7.5X1-7.5DV120LV-2P	7.5	HMV45-50-753	90	3"	120	230/460	3500	114	127	68	122	25	451
EBS-7.5X1-7.5DV80LV-2P	7.5	HMV70-30-753	140	3"	80	230/460	3500	114	127	68	125	25	455
EBS-10X1-10DV120LV-2P	10	HMV70-40-1003	140	3"	120	230/460	3500	114	127	68	122	25	469
EBS-15X1-15DV145LV-2P	15	HMV95-50-1503	190	3"	145	230/460	3500	114	127	69	122	26	609
EBS-20X1-20DV100LV-2P	20	HMV140-30-2003	280	4"	100	230/460	3500	114	127	69	122	26	635
EBS-25X1-25DV150LV-2P	25	HMV140-40-2503	280	4"	150	230/460	3500	114	127	69	122	28	681
EBS-30X1-30DV130LV-2P	30	HMV200-30-3003	400	6"	130	230/460	3500	114	127	71	122	28	827
EBS-40X1-40DV140LV-2P	40	HMV300-30-2-4003	600	6"	140	230/460	3500	114	127	71	122	31	947
EBS-50X1-50DV160LV-2P	50	HMV300-30-5003	600	6"	160	230/460	3500	114	127	74	122	31	1115

**¡IMPORTANTE!**

1. No utilice el equipo para bombear líquidos explosivos ni corrosivos.
2. Este equipo no está aprobado para ser utilizado en piscinas, instalaciones recreativas, o cualquier aplicación donde el contacto humano con la bomba sea común.