

EQUIPOS BOOSTER SYSTEM

Tríplex vertical sin tanque
Rango de operación
66-900 GPM @ 80-160 PSI



* Imagen representativa

Sistemas de presión constante y velocidad variable, los cuales se producen con los más altos estándares de calidad en la industria del bombeo.

Se basa en un módulo de control principal, el cual cuenta con un controlador *PID* (Proporcional Integral Derivativo), lo que permite controlar de uno hasta cuatro variadores de frecuencia de manera secuenciada, por lo que en el caso de requerir una o varias bombas auxiliares debido a alguna caída de presión, el sistema es capaz de hacer funcionar las bombas necesarias de manera alternada y/o simultánea sin dejar de controlar la presión de la red.

CARACTERÍSTICAS DEL EQUIPO

- ▶ Bombas verticales multietapas
- ▶ Base de acero de lámina ASME-A36
- ▶ Cabezal de succión y descarga bridado y soportado ASTM-A36
- ▶ Conexiones hidráulicas de succión y descarga
- ▶ Línea de prueba de Ø1" roscada ANSI 150
- ▶ Tablero de control Barmesa
- ▶ Transductor de presión 4-20 mA
- ▶ Manómetro con glicerina de Ø4"
- ▶ Válvula de aguja para estabilizar la presión ANSI 150

FUNCIONES INTEGRADAS

- ▶ Alternado por ciclo
- ▶ Modo reposo

- ▶ Llenado lento de tubería (opcional)
- ▶ Alternado por tiempo de 0-999 horas
- ▶ Bloqueo de bomba automático (modo Fuera)
- ▶ Salto de bomba (en caso de falla)
- ▶ Activación de segundo *Setpoint* (opcional)

PROTECCIONES

- ▶ Por falla de fases
- ▶ Por sobrecarga
- ▶ Por cortocircuito
- ▶ Por subcarga
- ▶ Por falla de transductor de presión
- ▶ Por cisterna vacía
- ▶ Por baja y alta presión (ajustable)
- ▶ Por tubería rota
- ▶ Por congelamiento
- ▶ Por inactividad
- ▶ Por contraseña (4 dígitos)
- ▶ De pantalla LCD

MONITOREO

- ▶ Fecha y hora
- ▶ Presión de regulación en PSI
- ▶ Presión actual en PSI
- ▶ Estado del módulo AUTO/OFF
- ▶ Porcentaje de operación de bomba
- ▶ Bombas habilitadas
- ▶ Alarmas y/o fallas activas
- ▶ Horas de operación totales por bomba
- ▶ Historial de eventos y fallos

COMUNICACIÓN REMOTA

Modbus RTU (RS-485, 3 hilos)

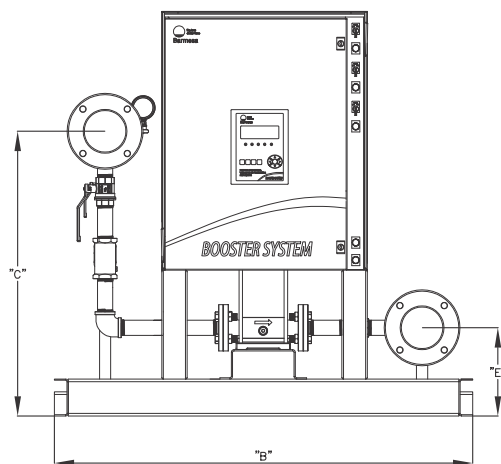
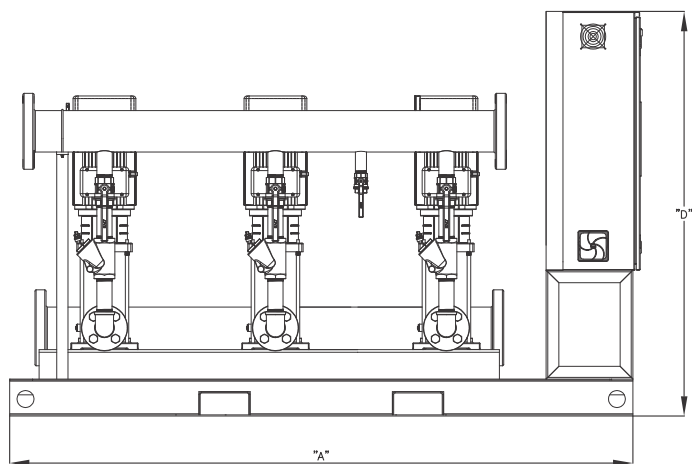

MODELO	HP	BOMBA	FLUJO (GPM)	Ø DESC.	PRESIÓN (PSI)	VOLTAJE	RPM	DIMENSIONES (cm)					PESO (kg)
								A	B	C	D	E	
EBS-04X2-04DV130LV-2P	4	HMV22-80-403	66	4"	130	230/460	3500	180	127	68	122	25	496
EBS-5.5X2-5.5DV90LV-2P	5.5	HMV45-40-553	135	4"	90	230/460	3500	180	127	68	146	25	520
EBS-7.5X2-7.5DV120LV-2P	7.5	HMV45-50-753	135	4"	120	230/460	3500	180	127	68	146	27	559
EBS-7.5X2-7.5DV80LV-2P	7.5	HMV70-30-753	210	4"	80	230/460	3500	180	127	68	146	25	562
EBS-10X2-10DV120LV-2P	10	HMV70-40-1003	210	4"	120	230/460	3500	180	127	68	146	25	586
EBS-15X2-15DV145LV-2P	15	HMV95-50-1503	285	4"	145	230/460	3500	180	127	69	146	26	796
EBS-20X2-20DV100LV-2P	20	HMV140-30-2003	420	6"	100	230/460	3500	180	127	69	146	26	835
EBS-25X2-25DV150LV-2P	25	HMV140-40-2503	420	6"	150	230/460	3500	180	127	69	146	26	904
EBS-30X2-30DV130LV-2P	30	HMV200-30-3003	600	8"	130	230/460	3500	180	127	71	146	28	1123
EBS-40X2-40DV140LV-2P	40	HMV300-30-2-4003	900	8"	140	230/460	3500	180	127	71	146	31	1303
EBS-50X2-50DV160LV-2P	50	HMV300-30-5003	900	8"	160	230/460	3500	180	127	74	146	32	1552

¡IMPORTANTE!

1. No utilice el equipo para bombear líquidos explosivos ni corrosivos.
2. Este equipo no está aprobado para ser utilizado en piscinas, instalaciones recreativas, o cualquier aplicación donde el contacto humano con la bomba sea común.